



Daily Chassi

MOTOR  
ELETRÔNICO

**IVECO**  
www.iveco.com.br

## Daily Campo 35.13 / Daily 40.13 / Daily 50.13 / Daily 70.13

Chassi Cabine

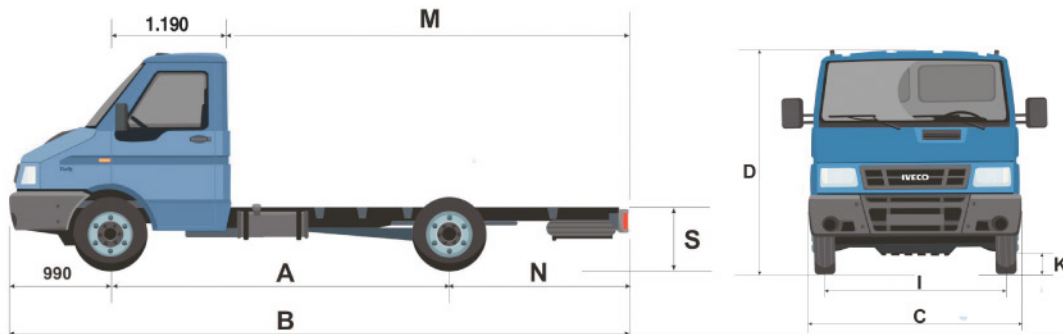

### Dimensões (mm)

Modelo		Daily Campo 35.13	Daily 40.13	Daily 50.13	Daily 70.13
Distância entre-eixos	A	2.800	3.300	3.300 3.600	3.300 3.600 3.300* 3.600 4.180
Comprimento total	B	5.055	5.655	5.655 6.255	5.655 6.255 5.655 6.255 7.070
Largura	C	2.000	2.000	2.000	2.160
Altura descarregado	D	2.195	2.180 2.175	2.180 2.175	2.254 2.249 2.239
Bitola eixo dianteiro	I	1.695	1.695	1.695	1.743
Bitola eixo traseiro		1.694	1.541	1.541	1.660
Vão livre dianteiro	K	207	192	193	250
Vão livre traseiro		201	186	180	210
Distância da cabina à extremidade do chassi	M	2.875	3.475	3.475 4.075	3.475 4.075 3.475 4.075 4.890
Distância do centro do eixo dianteiro ao frontal da carroçaria		1.245	1.245	1.245	1.245
Balanço traseiro	N	1.265	1.365	1.365 1.665	1.365 1.665 1.365 1.665 1.900
Altura da longarina ao solo	S	788	780	765 770	782 788 825 830 840
Raio de giro do pneu		5.350	6.050	6.050 6.700	6.050 6.700 6.050 6.700 7.250
Raio de giro parede a parede		5.750	6.450	6.450 7.100	6.450 7.100 6.450 7.100 7.650
Comprimento máximo legal de carroçaria para cargas volumosas		3.235	4.035	4.035 4.515	4.035 4.515 N.D 4.515 5.440
Comprimento recomendado da carroçaria para PBT		2.800	3.400	3.500 4.050	3.430 4.050 3.260 4.000 5.100

### Pesos (kg)

	Daily Campo 35.13	Daily 40.13	Daily 50.13	Daily 70.13
Distância entre-eixos (mm)	2.800	3.300	3.300 3.600	3.300 3.600 3.300* 3.600 4.180
Peso Bruto Total (PBT)	3.500	4.000	5.200	6.700
Capacidade técnica do eixo dianteiro	1.800	1.800	1.800	2.000
Capacidade técnica do eixo traseiro	2.300	2.900	3.700	4.850
Peso em ordem de marcha	1.810	1.870	1.890 1.910	1.930 1.950 2.210 2.240 2.300
Peso no eixo dianteiro	1.270	1.300	1.290 1.300	1.310 1.320 1.360 1.380 1.410
Peso no eixo traseiro	540	570	600 610	620 630 850 860 890
Carga + Carroçaria + Ocupantes	1.690	1.630	2.110 2.090	3.270 3.250 4.490 4.460 4.400
Capacidade Máxima de Tração (CMT)	6.500	7.000	8.000	9.500

\* Entre-eixos disponível exclusivamente para aplicação V.U.C., com carroçaria de até 3.260mm de comprimento e encurtamento de 145mm no balanço traseiro. N.D. = não disponível

\* Sob Consulta

## Motor

### Motor Iveco 8140.43 S

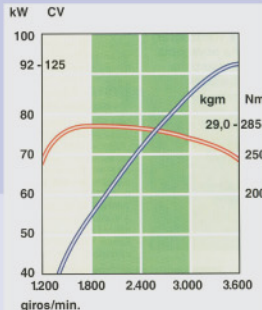

- Diesel, turbocooler com injeção "Common Rail" (Euro 3) • Gerenciamento eletrônico da injeção
- 4 cilindros com cilindrada total de 2.800 cm<sup>3</sup> • Potência máxima 125 cv (92 kW) a 3.600 rpm
- Torque máximo 29,0 mkgf (285 Nm) a 1.800 rpm • Diâmetro x curso do pistão 94,4 x 100 mm
- Consumo específico em torque máximo 149 g/cvh (203 g/kWh) • Taxa de compressão 19,5:1

#### Alimentação

- Bomba elétrica de baixa pressão • Pré-filtro de combustível com separador de água • Bomba de alta pressão BOSCH CP1
- Filtro de combustível dotado de sensor de presença de água no mesmo, com indicação no painel de instrumentos

**Lubrificação** • Por bomba de engrenagem com filtro de óleo • Trocador de calor para refrigeração do óleo

**Arrefecimento** • Por circulação forçada de água em sistema selado com tanque de expansão • Ventilador do radiador de acionamento eletromagnético

## Chassi

### Daily Campo 35.13

### Daily 40.13 / Daily 50.13

### Daily 70.13

Do tipo escada, constituído por duas longarinas planas de perfil "U" em chapas de aço Fe E 420 de alta resistência, unidas por travessas rebatadas e parafusadas à alma

#### Dimensões em mm:

	Daily Campo 35.13	Daily 40.13	Daily 50.13	Daily 70.13
• Distância entre-eixos	2.800	3.300	3.300	3.600
• Quantidade de travessas	5	6	6	6
• Espessura das longarinas	4	5	5	5
• Altura máxima da longarina	182	184	184	184
• Largura do chassi	862	864	864	864
• Largura da aba	70	71	71	71

#### Eixo dianteiro

• IVECO 5812 de braços oscilantes com tirante superior curvo.

• IVECO 5811/2 de braços oscilantes com tirante superior curvo.

#### Eixo traseiro

• Eixo rígido IVECO 450211/2 de simples redução  
• Relação diferencial: 3,917:1

• Eixo rígido DANA 70 de simples redução  
• Relação diferencial: 3,545:1

• Eixo rígido DANA 80 de simples redução  
• Relação diferencial: 4,625:1

#### Suspensão dianteira

• Rodas independentes com barras de torção fixadas nas longarinas • 2 amortecedores telescópicos de dupla ação  
• Barra estabilizadora

#### Suspensão traseira

• Molas semi-elípticas de dois estágios com batentes de borracha • 2 amortecedores telescópicos de dupla ação  
• Barra estabilizadora

## Transmissão

### Daily Campo 35.13

### Daily 40.13

### Daily 50.13

### Daily 70.13

**Embreagem** Monodisco a seco com mola diafragma de acionamento mecânico • Diâmetro externo: 267 mm • Área de contato: 660 cm<sup>2</sup>

**Caixa de mudanças** IVECO 2826.5 • 5 marchas sincronizadas à frente e uma à ré • Rel. 6,195:1 / 3,895:1 / 2,260:1 / 1,428:1 / 1,000:1 • Ré 5,692:1

**Redução traseira**

Modelo	Redução
Daily Campo 35.13	De simples redução Redução de série 3,917:1
Daily 40.13	De simples redução Redução de série 3,545:1
Daily 50.13	De simples redução Redução de série 3,545:1
Daily 70.13	De simples redução Redução de série 4,625:1 Reduções opcionais 5,125:1 e 4,300:1 (Sob consulta)

## Rodas e Pneus

### Daily Campo 35.13

### Daily 40.13 / Daily 50.13

### Daily 70.13

Tipo	Daily Campo 35.13	Daily 40.13 / Daily 50.13	Daily 70.13
• Rodado dianteiro e traseiro simples	• Rodado dianteiro simples e traseiro duplo	• Rodado dianteiro simples e traseiro duplo	
• Pneus radiais sem câmara 205/75 R16	• Pneus radiais sem câmara 195/75 R16	• Pneus radiais sem câmara 215/75 R17,5	
• Rodas a disco de aço 5,5" x 16"	• Rodas a disco de aço 5" x 16"	• Rodas a disco de aço 6" x 17,5"	

## Freios

Serviço	Hidráulico servoassistido, de duplo circuito, a disco nas rodas dianteiras e traseiras
Estacionamento	Acionamento mecânico atuando no eixo traseiro
• Dotado de válvula reguladora da pressão de frenagem para as rodas traseiras e luz indicadora de desgaste das pastilhas e de baixo nível de fluido no painel	

## Desempenho

	Daily Campo 35.13	Daily 40.13	Daily 50.13	Daily 70.13
Com PBT de	3.500 kg	4.200 kg	5.200 kg	6.700 kg
Redução do eixo traseiro	3,917:1	3,545:1	3,545:1	4,625:1
Velocidade máxima	127 km/h	135 km/h	134 km/h	116 km/h
Capacidade máx. de rampa	65%	47%	37%	36%

## Direção

TRW 15 Tipo pinhão e cremalheira de acionamento hidráulico  
Diâmetro do volante: 430 mm

## Sistema Elétrico

- Tensão 12V
- Bateria 12V - 95 Ah
- Motor de partida 2,2 kW
- Alternador 90 A

## Cabina

- Tipo semi-avançada
- Construção estrutural em painéis de chapa de aço estampado, fixada sobre o quadro do chassi através de coxins
- Portas dianteiras com ângulo de abertura de 75 graus
- Ventilação forçada
- Banco individual para o motorista e banco de dois lugares para acompanhantes
- Predisposição com antena e dois alto-falantes para instalação de rádio

## Volume de Abastecimento (Litros)

Tanque de combustível em plástico	90 Cab. Simples / 70 Cab. Dupla			
Óleo no cárter com filtro	7,0			
Caixa de mudanças	1,5			
Diferencial	1,9 (Daily Campo 35.13) 3,2 (Daily 40.13 e 50.13) 4,4 (Daily 70.13)			
Sistema de arrefecimento	13,0			

## Itens de Série

## Versão

	Versão	
	básica	Classic
Faróis de neblina	-	S
Grade dianteira cinza metálica	-	S
Grade dianteira preta	S	-
Pára-brisa verde com faixa degradê e vidros verdes	-	S
Predisposição para instalação de rádio	S	-
Rádio AM/FM com CD Player	-	S
Tomada de ar, pára-choque dianteiro e molduras dos pára-lamas dianteiros na cor do veículo	-	S

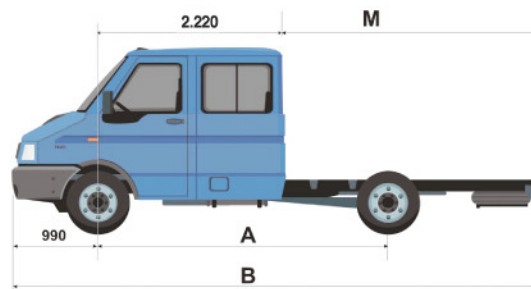

## Características Específicas dos Modelos Cabina Dupla

Modelo		Daily Campo 35.13	Daily 40.13	Daily 50.13	Daily 70.13
Distância entre-eixos (mm)	<b>A</b>	3.300	3.600	3.300 3.600	4.180
Comprimento total (mm)	<b>B</b>	5.655	6.255	5.655 6.255	7.070
Distância da cabine à extremidade do chassi (mm)	<b>M</b>	2.445	3.045	2.445 3.045	3.860
Distância do centro do eixo dianteiro ao frontal da carroceria		2.275	2.275	2.275	2.275
Comprimento recomendado de carroceria para PBT (mm)		3.000	3.350	2.390 3.055	3.945
Comprimento máximo legal de carroceria para cargas volumosas (mm)		3.000	3.485	3.000 3.485	4.410
Peso Bruto Total - PBT (kg)		3.500	4.000	5.200	6.700
Peso em ordem de marcha (kg)		2.120	2.160	2.220 2.240	2.560
Peso no eixo dianteiro (kg)		1.430	1.440	1.440 1.450	1.540
Peso no eixo traseiro (kg)		690	720	780 790	1.020
Carga + carroceria + ocupantes (kg)		1.380	1.840	2.980 2.960	4.140
Capacidade Máxima de Tração - CMT (kg)		6.500	7.000	8.000	9.500

## Principais aplicações Daily Chassi



## Cores Disponíveis



Branco



Vermelho \*



Cinza \*



Azul \*



Amarelo \*

\* Somente para versão Classic

A tabela de cores pode sofrer alterações sem aviso prévio

### Serviços Pós-Vendas.

Uma série de vantagens ao seu dispor. Na cidade, no campo ou na estrada conte sempre com a Iveco, sua parceira em todos os momentos.

#### Garantia:

Cada um de nossos produtos passa por um rígido controle de qualidade antes de chegar ao consumidor. Por isso, as peças originais Iveco têm garantia de fábrica.



#### Contrato de manutenção e reparação:

Uma rede de concessionárias e oficinas autorizadas ao seu dispor, em todo o Brasil, para manutenção ou consertos. Os contratos são personalizados de acordo com o cliente, e podem ser adquiridos na compra ou na revisão dos 10.000 km do seu Iveco.

#### Iveco Total:

O plano assistencial Iveco Total oferece duas opções de cobertura: 1- Integral, para todas as peças e componentes do veículo; 2 - Trem de Força para peças do motor, injeção, caixa de mudanças, transmissão e eixos.



#### Pontos de assistência:

Nas principais cidades do Brasil e por toda a América Latina, conte com o atendimento especializado de uma de nossas Concessionárias, Filiais e Pontos Assistenciais para quaisquer eventualidades.

#### Treinamento:

Prepare-se. No Centro de Treinamento Pós-Venda, a Iveco oferece cursos de formação básica e especialização em diversas áreas como mecânica, eletrônica e pneumática.



#### Peças genuínas:

Testes rigorosos e profissionais especializados garantem a qualidade de nossas peças, a segurança de nossos caminhões e a tranquilidade de nossos clientes.

#### Iveco Dia e Noite:

Sempre que precisar, conte com a Central de Atendimento ao Cliente Iveco. Uma equipe de assistência técnica emergencial está à sua disposição 24 horas por dia, 365 dias por ano, em todo o território nacional.



Concessionária:

Ligue grátis 0800 704 8326



Em respeito aos nossos clientes e visando atendê-los com veículos no mais alto estágio tecnológico, a IVECO reserva-se o direito de aprimorar seus produtos continuamente, portanto, as especificações constantes neste folheto poderão ser alteradas sem prévio aviso.