



Diavia

**FIAT DUCATO 2.0 JTD (serie 244)
PEUGEOT BOXER 2.2 HDI
CITROEN JUMPER 2.2 HDI**

VALIDO PER VEICOLI CON IDROGUIDA POSTERIORE
VALABLE POUR VÉHICULES AVEC DIRECTION ASSISTÉE POSTÉRIEUR
VALID FOR VEHICLE WITH REAR HYDRAULIC POWER STEERING
GÜLTIG FÜR FAHRZEUG MIT HINTERER SERVOLENKUNG
VALIDO PARA VEHICULOS CON SERVO DIRECCION POSTERIOR

Montaggio compressore

Pose compresseur

Compressor installation

Einbau des Kompressors

Montaje compresor

Codice/Code: A07FI202

Istruzioni di montaggio

Instructions pour le montage

Fitting instructions

Einbauanleitungen

Instrucciones de montaje



DELPHI ITALIA AUTOMOTIVE SYSTEMS S.r.l. "Stabilimento Molinella"

Via Nobili, 2 40062 Molinella (Bologna) - Italy

Telefono (0039) 051.6906111 - Fax (0039) 051.6906287 - Email: diavia.service@delphi.com

**DESCRIZIONE SIMBOLOGIA UTILIZZATA / DESCRIPTION DE LA SYMBOLOGIE UTILISÉE
DESCRIPTION OF SYMBOLS USED / BESCHREIBUNG DER VERWENDETEN SYMBOLIK
DESCRIPCIÓN DE LOS SIMBOLOS UTILIZADOS**

1A

Riferimento a figura / Référence à la figure / See figure
In Bezug auf Abbildungen / Referencia a la figura

1-1

Riferimento a componenti di fornitura / Référence aux composants de la fourniture
See supplied components / Bezug auf Gelieferte Einbauelemente
Referencia a los componentes de abastecimiento

1

Riferimento a posizione schema elettrico / Référence à la position du schéma électrique
See position in wiring diagram / In Bezug auf Position im Schaltschema
Referencia a la posición del esquema eléctrico



- Lubrificare tutti i raccordi e gli O.R. con il nuovo olio refrigerante prima di collegarli

- Graisser tous les raccords et les O.R. avec le nouveau huile réfrigérant avant de les raccorder

-Lubricate all fittings and O-rings with new refrigerant oil before connecting them

- Alle Verbindungsstücke und OR-Ringe vor deren Verbindung mit dem neuen Kühlmittellöl ölen

- Lubrificar todos los empalmes y los O.R. con el nuevo aceite refrigerante antes de conectarlos

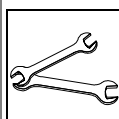

- Per avvitare a fondo o allentare i raccordi tubi gas usare due chiavi per bilanciare coppia di torsione

- Pour visser à fond ou desserrer les raccords des tuyaux gaz, utiliser le deux clés pour équilibrer le couple de torsion

- When tightening or loosening the fittings of the gas pipes, use two wrenches to equalize the torsion couple

- Um die Verbindungsstücke der Kältemittelschläuche gleichmäßig festzuschrauben oder zu lockern, zwei Schlüssel für das Verschraubungspaar verwenden

- Para enroscar a fondo o aflojar los empalmes tubos gas se deben usar dos llaves para balancear el par de torsión



- Tagliare con utensile appropriato al materiale

- Couper à l'aide d'outil approprié

- Cut with a device suitable for the material

- Mit dem Material entsprechendem Werkzeug schneiden

- Cortar con herramienta apropiada al material



- Tagliare con utensile a lama calda
- Couper à l'aide d'un outil à lame chaude
- Cut using the tool with heated blade.
- Mit Schweißmesserwerkzeug schneiden
- Cortar con útil a hoja caliente

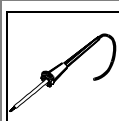

- Stagnare

- Étamer

- Tin

- Verzinnen

- Estañar



- Spianare

- Nivelar

- Flatten out

- Richten

- Nivelar

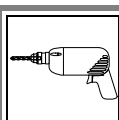

- Forare

- Percer

- To drill

- Durchbohren

- Taladrar

| Pos. | ITALIANO | FRANÇAIS | ENGLISH | DEUTSCH | ESPAÑOL |
|------|------------------------------|----------------------------|--------------------------|------------------|-------------------------|
| 6 | Piastra supporto compressore | Plaque support compresseur | Compressor support plate | Kompressorträger | Placa soporte compresor |
| 6.1 | Vite speciale | Vis spéciale | Special screw | Spezialschraube | Tornillo especial |
| 7 | Compressore | Compresseur | Compressor | Kompressor | Compresor |
| 8A | Cinghia | Courroie | Belt | Riemen | Correa |
| 9 | Bulloneria | Boulonnerie | Nuts and bolts | Schraubensatz | Tornillería |

MONTAGGIO COMPRESSORE / POSE DU COMPRESSEUR / COMPRESSOR FITTING
KOMPRESSOREINBAU / MONTAJE COMPRESOR

MATERIALE FORNITO / MATERIEL FOURNI / SUPPLIED MATERIAL / GELIEFERTES MATERIAL / MATERIAL ABASTECIDO

A07FI202 1A

Componente d'acquisto a cura dell'installatore, non inserito nel KIT A07FI202
Composant à acheter par l'installateur, non fourni dans le Kit A07FI202
 ★ *Component to be purchased by the installer. Not included in KIT A07FI202*
Nicht im Einbausatz A07FI202 enthaltene und vom Einbauer separat zu kaufende Einbauteile
Componente de compra a cargo del instalador, no incluido en el Kit A07FI202

| Pos. | Descrizione / Description / Description / Beschreibung / Descripción | Codice / Code Code / Código |
|------|--|--------------------------------|
| 6 | Piastra supporto compressore | 0011175/0 |
| 6.1 | Vite speciale | 008125/0 |
| 7★ | Compressore | 015201/1 |
| 8A | Cinghia 6K x 1037 | 013674/0 |
| 9 | Bulloneria | 037FI202 |

OPERAZIONI PRELIMINARI / OPERATIONS PRELIMINAIRES / PRELIMINARY OPERATIONS
VORBEREITUNGSARBEITEN / OPERACIONES PRELIMINARES

2A

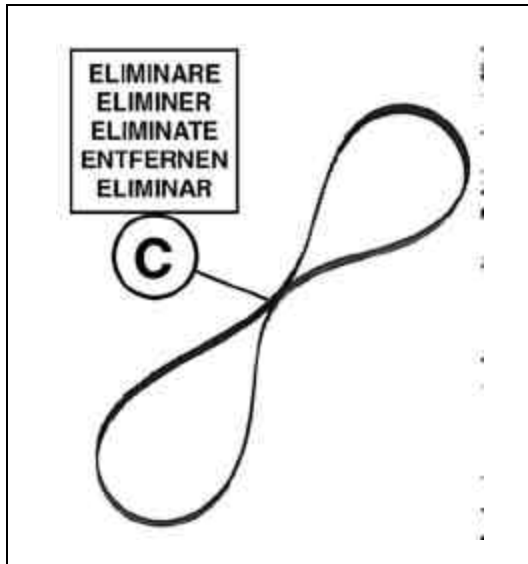

(I)

- Smontare la batteria;
- Smontare la grembialina protezione motore sotto-scocca;
- Smontare paraurti anteriore;
- Smontare, se presente, l'intercooler;
- Smontare ed eliminare la cinghia di traino alternatore (part. «C» di figura);

(F)

- Déposer la batterie ;
- Déposer le volet de protection moteur sous la carrosserie;
- Déposer le pare-chocs avant;
- Déposer, si présent, l'intercooler;
- Déposer et éliminer la courroie d'entraînement alternateur (part. «C» de la figure);

(GB)

- Remove the battery;
- Remove the engine protection screen under the chassis;
- Remove the front bumper;
- Remove the intercooler if there is one;
- Remove and discard the alternator transmission belt (part «C» in the figure);

(D)

- Batterie ausbauen;
- Motor- Karosseriebodenabdeckung;
- Vordere Stossstange abbauen;
- Falls vorhanden Intercooler ausbauen;
- Drehstromgenerator riemen (Teil «C» der Abbildung) ausbauen und aus-scheiden;

(E)

- Desmontar la batería.
- Desmontar la pantalla de protección motor subcasco;
- Desmontar el parachoques anterior;
- Desmontar, si presente, el intercooler;
- Desmontar y eliminar la correa transportadora alternador (part. «C» de figura);

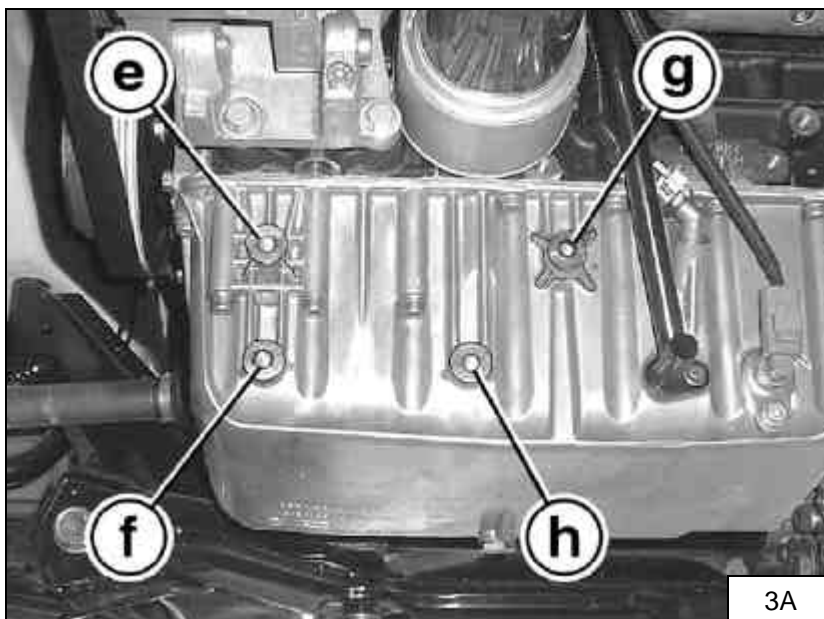

(I)

Vista dei fori filettati originali «e-f-g-h» del blocco motore, da utilizzare per il fissaggio della piastra supporto compressore (6).

(F)

Vue des trous filetés d'origine «e-f-g-h» du bloc moteur, à utiliser pour la fixation de la plaque support compresseur (6).

(GB)

View of the original threaded holes «e-f-g-h» in the engine block. These holes are used to secure the compressor support plate (6).

(D)

Ansicht der Original-Gewindebohrungen «e-f-g-h» des Motorblocks, die für die Befestigung des Servolenkungspumpen-Haltebügels zu verwenden sind.

(E)

Vista de los orificios fileteados originales «e-f-g-h» del grupo motor, a utilizar para la fijación de la placa soporte compresor (6).

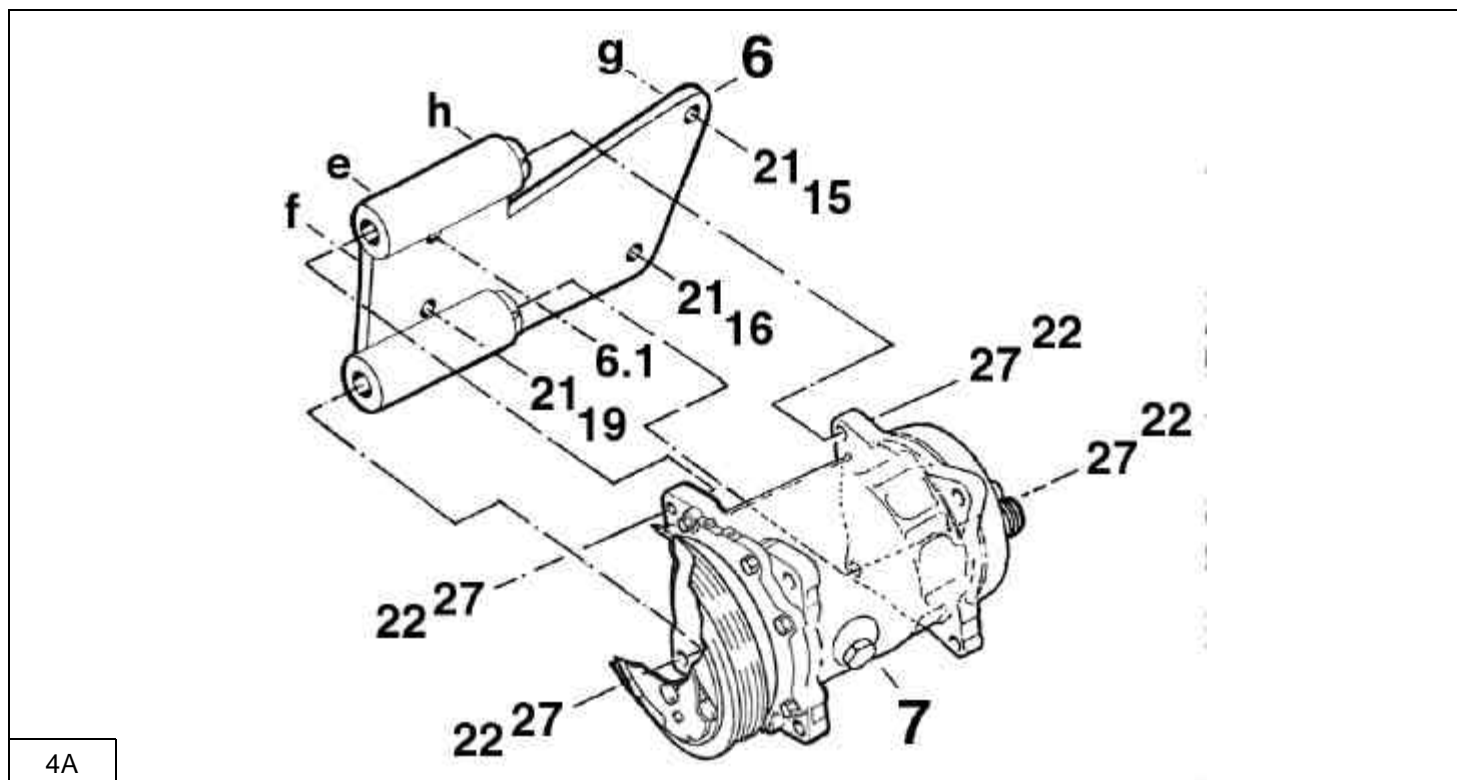

(I) Schema riassuntivo del montaggio compressore, con indicazione della relativa bulloneria di fissaggio. La sequenza di montaggio dei singoli componenti è descritta nella documentazione fotografica seguente.

(I) Schéma récapitulatif du montage du compresseur, avec référence de la boulonnerie de fixation correspondante. La séquence de montage de chaque composant est illustrée dans la documentation photographique suivante.

(I) Diagram summarizing how the compressor, is installed with indication of the securing elements. The fitting sequence for the individual components is described in the figures that follow.

(I) Zusammenfassendes Schema des Kompressor einbaus. Die Einbaureihenfolge der einzelnen Bauteile ist in den folgenden Photographien dargestellt.

(I) Esquema resumido del montaje compresor, con indicación de la correspondiente tornillería de fijación. La secuencia de montaje de cada componente se describe en la documentación fotográfica siguiente.

| BULLONERIA DA UTILIZZARE / BOULONNERIE A UTILISER / NUTS AND BOLTS TO BE USED ZU BENUTZENDER SCHRAUBENSATZ / TORNILLERIA A UTILIZAR | | |
|--|--|--|
| Pos. | Tipologia / Typologie / Typology / Tipologie / Tipologia | Descrizione / Description / Description / Beschreibung / Descripción |
| 15 | | M8 x 30 |
| 16 | | M8 x 35 |
| 19 | | M8 x 35 |
| 21 | | φ 8 x 17 |
| 22 | | M10 x 35 |
| 27 | | φ 10 x 21 |

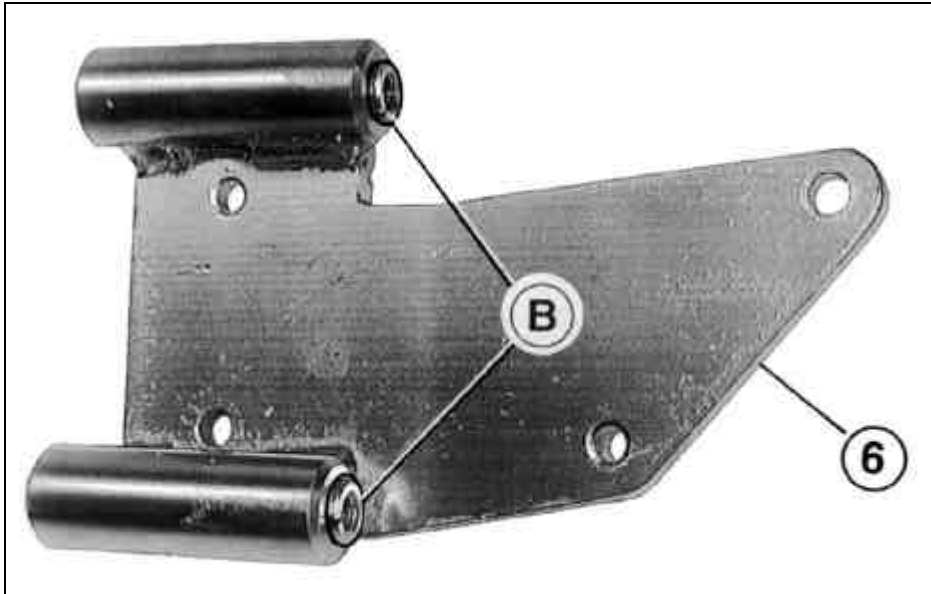

5A

(I)
Sbloccare le boccole filettate «B» presenti sulla piastra supporto compressore «6» mediante leggere percussioni, al fine di favorirne lo scorrimento.

Fissare la piastra supporto compressore «6» in corrispondenza dei fori «e-f-g-h» del blocco motore indicati in fig. 3.

(F)
D bloquer les douilles filet es «B» situ es sur la plaque support compresseur «6».   l'aide de l g res percussions, pour favoriser le mouvement.

Fixer la plaque support du compresseur «6» aux trous «e-f-g-h» du bloc moteur indiqu s fig. 3.

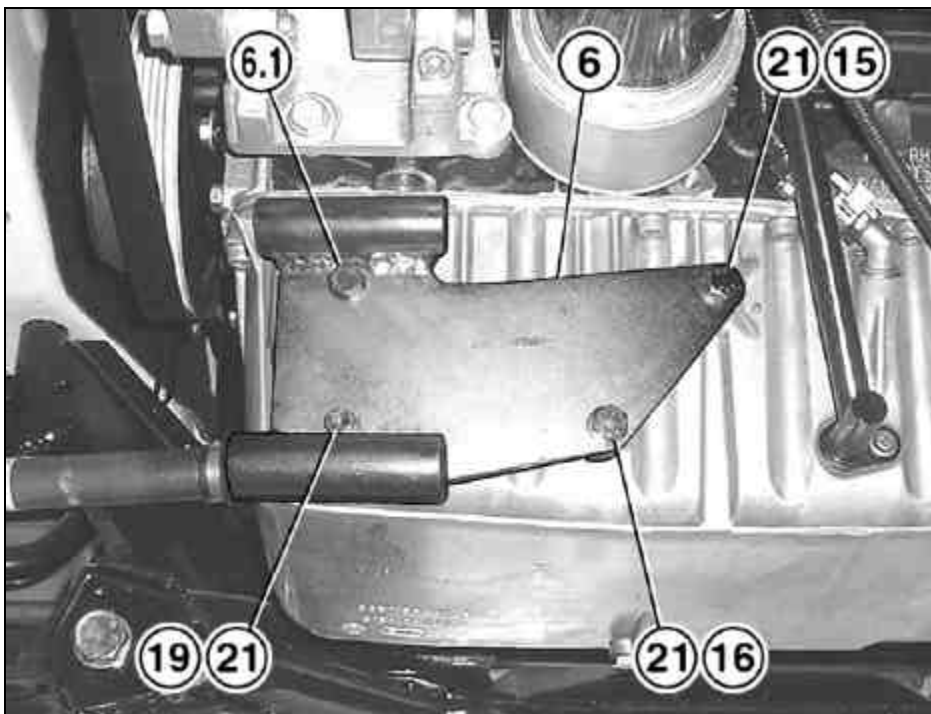

(GB)
Release the threaded bushings «B» found on the compressor support plate «6». This is done by tapping lightly so that it can slide. Secure the compressor support plate «6» to holes «e-f-g-h» in the engine block, indicted in fig. 3.

(D)
Gewindebuchse «B» am Kompressortr ger «6» leicht hin und her r tteln um diese zu lockern und so das Gleiten zu erm glichen.
Kompressortr ger «6» an Bohrungen «e-f-g-h» des Motorblocks-siehe Abb.3 festschrauben.

(E)
Desbloquear los casquillos fileteados «B» presente en la placa soporte compresor «6» mediante leves percusiones, a fin de favorecer el deslizamiento.
Fijar la placa de soporte compresor «6» en correspondencia con los orificios «e-f-g-h» del grupo motor indicados en la fig. 3.

**BULLONERIA DA UTILIZZARE / BOULONNERIE A UTILISER / NUTS AND BOLTS TO BE USED
ZU BENUTZENDER SCHRAUBENSATZ / TORNILLERIA A UTILIZAR**

| Pos. | Tipologia / Typologie / Typology / Tipologie / Tipologia | Descrizione / Description / Description / Beschreibung / Descripci n |
|------|--|--|
| 15 | | M8 x 30 |
| 16 | | M8 x 35 |
| 19 | | M8 x 35 |
| 21 | |   8 x 17 |

(I)

ATTENZIONE: Qualora si decida per il funzionamento dell'impianto di refrigerazione con utilizzo di fluido refrigerante "R404a" (funzionamento di refrigerazione con temperature negative), prima di installare il compressore è necessario svuotare tutto l'olio in esso contenuto e sostituirlo con olio appropriato fornito.

(F)

ATTENTION: Dans le cas où l'on décide pour le fonctionnement de l'installation de réfrigération l'utilisation du fluide réfrigérant "R404a" (fonctionnement de réfrigération avec des températures négatives), avant d'installer le compresseur il faut le vider de toute l'huile qu'il contient et la remplacer par de l'huile appropriée fournie.

(GB)

WARNING: If the refrigeration system is to be operated using "R404a" refrigerant fluid (refrigeration operating with negative temperature), before installing the compressor, empty out all oil contained in the compressor and replace it with the appropriate oil supplied.

(D)

ACHTUNG: Sollte für die Inbetriebnahme der Kühlungsanlage Kühlmittel "R404a" verwendet werden (Kühlungsfunktion mit Minus-Temperaturen) vor dem Einbau des Kompressors das darin befindliche Öl vollständig entleeren und dieses mit dem dafür geeigneten gelieferten Öl ersetzen.

(E)

ATENCIÓN: Si se decide por el funcionamiento de la instalación de refrigeración y utilizar fluido refrigerante "R404a" (funcionamiento de refrigeración con temperaturas negativas), antes de instalar el compresor es necesario vaciar todo el aceite que tiene dentro y sustituirlo con el aceite apropiado que se entrega.

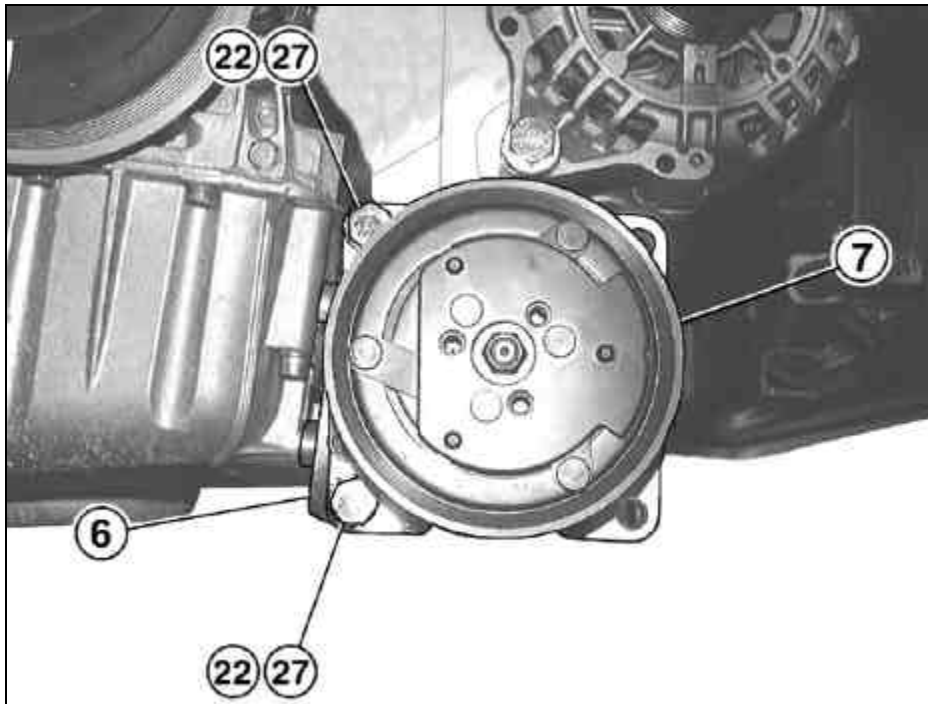

6A

(I)
Montare il compressore «7» fissandolo alla piastra «6».

(F)
Poser le compresseur «7» et le fixer à la plaque «6».

(GB)
Install the compressor «7» and secure it to plate «6».

(D)
Kompressor «7» einbauen und an Träger «6» befestigen.

(E)
Montar el compresor «7» fijandolo a la placa «6».

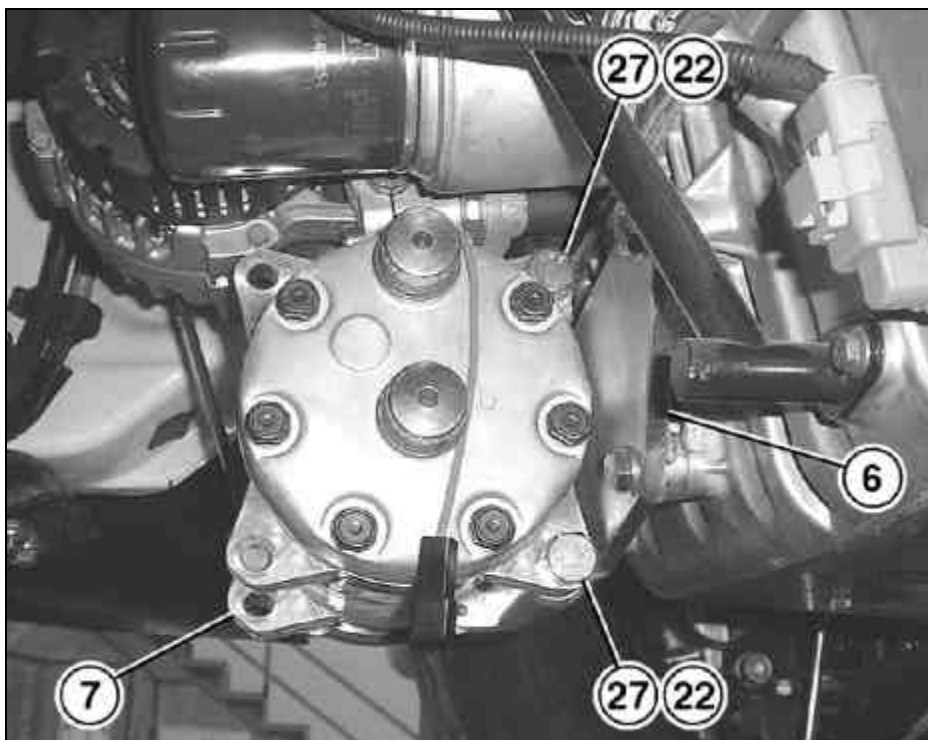

| BULLONERIA DA UTILIZZARE / BOULONNERIE A UTILISER / NUTS AND BOLTS TO BE USED ZU BENUTZENDER SCHRAUBENSATZ / TORNILLERIA A UTILIZAR | | |
|--|--|--|
| Pos. | Tipologia / Typologie / Typology / Tipologie / Tipologia | Descrizione / Description / Description / Beschreibung / Descripción |
| 22 | | M10 x 35 |
| 27 | | φ 10 x 21 |

(I)
Montare la cinghia di trasmissione fornita «8A» in sostituzione della cinghia originale eliminata, collegando puleggia motore «M», puleggia tendi-cinghia originale «Gt», puleggia alternatore «A», elettropuleggia compressore «7».

Per un corretto allineamento della cinghia, posizionarla sulla 1ª gola dell'elettropuleggia del compressore, come indicato in riquadro.

(F)
Poser la courroie d'entraînement fournie «8A», à la place de la courroie d'origine éliminée, et connecter la poulie moteur «M», la poulie tendeur d'origine «Gt», la poulie alternateur «A», la poulie électrique du compresseur «7».

Pour un alignement correct de la courroie, la positionner sur la 1ère gorge de la poulie électrique du compresseur, comme indiqué dans l'encadré.

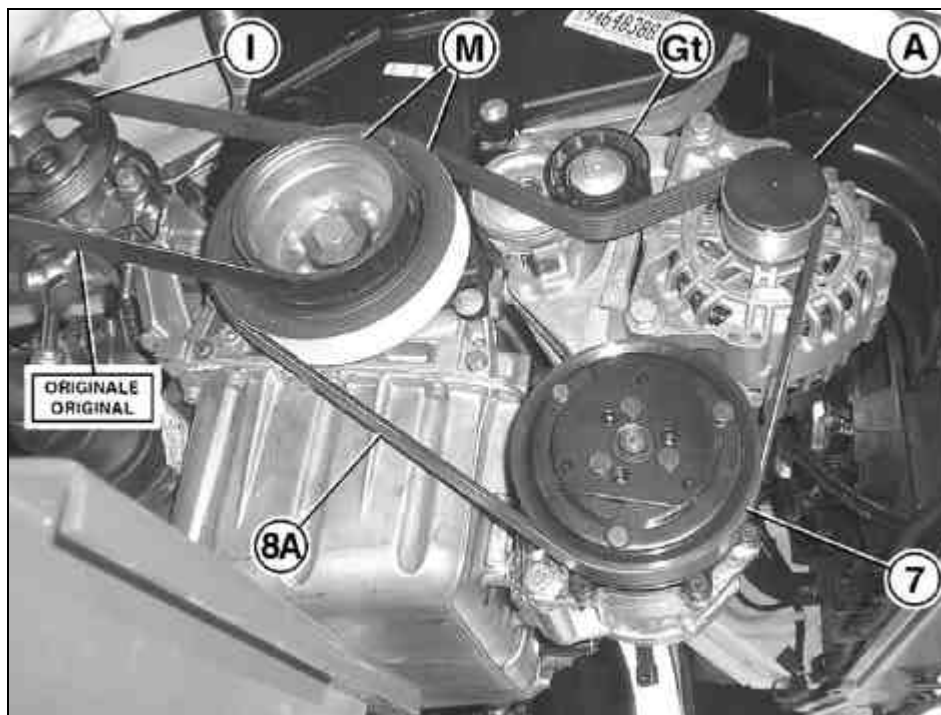

(GB)
Install the supplied transmission belt «8A» to replace the original belt which was discarded. Hook up the driving pulley «M», original belt tightening pulley «Gt», alternator pulley «A» and compressor pulley «7». To correctly align the belt, position it in the 1st groove of the electric compressor pulley as indicated in the inset in the figure.

(D)
Gelieferten Antriebsriemen «8A» anstelle des ausgeschiedenen Original-Riemens einbauen und an Motorriemenscheibe «M», Original-Spanner «Gt», Drehstromgenerator-Riemenscheibe «A», Kompressor-Elektroriemenscheibe «7» montieren. Für eine korrekte Ausrichtung des Riemens, auf der ersten Rille der Elektroriemenscheibe des Kompressors, wie im Ausschnitt positionieren.

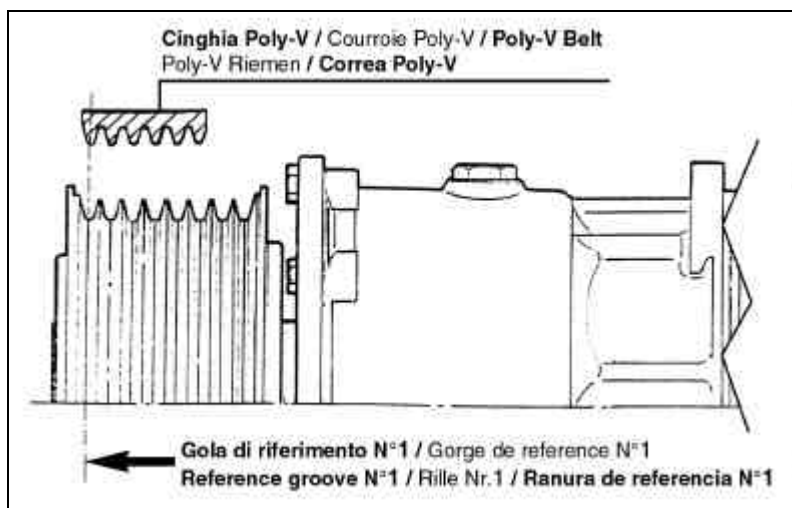

(E)
Montar la banda de transmisión abastecida «8A» en substitución de la banda original eliminada, conectando la polea motor «M», la polea tensor de correa original «Gt», la polea alternador «A», la eléctropolea compresor «7». Para una correcta alineación de la banda, colocarla en el 1º canal de la eléctropolea del compresor, como indicado en el recuadro.

7A

(I)
DELPHI ITALIA mira ad un costante miglioramento dei propri prodotti. La Casa si riserva il diritto di apportare in qualunque momento e senza preavviso modifiche ai modelli e ai componenti descritti in questa pubblicazione per ragioni di natura tecnica o commerciale. Per ulteriori informazioni rivolgersi al servizio assistenza DELPHI.

(F)
DELPHI ITALIA vise à une amélioration constante des ces produits. La maison se réserve le droit d'apporter, à tout moment et sans préavis, des modifications aux modèles et aux composants décrits dans cette publication pour des raisons d'ordre technique ou commerciale. Pour d'ultérieures informations s'adresser au service d'assistance DELPHI.

(GB)
DELPHI ITALIA focuses on constant upgrading of its products. The Manufacturer reserves the right to modify the models and components described in the present publication at any time for technical or commercial reasons and without prior notice. For further information, contact DELPHI technical services.

(D)
DELPHI ITALIA ist stets bestrebt die eigenen Produkte zu verbessern. Die Herstellerfirma behält sich das Recht vor, aus technischen oder Verkaufsgründen, zu jeder Zeit und ohne vorherige Ankündigung, Abänderungen an den Modellen und den in dieser Veröffentlichung beschriebenen Einbauteile vorzunehmen. Für weitere Informationen bitten wir Sie, sich an unseren DELPHI Kundendienst zu wenden.

(E)
DELPHI ITALIA aspira a un constante mejoramiento de su producción. La Fábrica se reserva el derecho de aportar en cualquier momento y sin preaviso modificaciones a los modelos y los componentes descritos en esta publicación por razones técnicas o comerciales. Para ultiores informaciones dirigirse al servicio asistencia DELPHI.

VENDITA E SERVIZIO
VENTE ET SERVICE

VERKAUF UND SERVICE
SALE AND SERVICE

DELPHI ITALIA AUTOMOTIVE SYSTEMS S.r.l.
Stabilimento Molinella

Via Nobili, 2 40062 Molinella (Bologna)-Italy
Telefono (0039) 051.6906111

Fax (0039) 051.6906287

Email: diavia.service@delphi.com

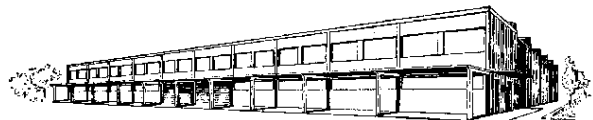

MOD. SCHFI342

IX / '09
(2009)

Questa pubblicazione è stata curata da DELPHI ITALIA-Diavia
Ufficio Fitting Instructions - Stabilimento Molinella

This publication has been edited by DELPHI ITALIA-Diavia
Fitting Instructions Office - Factory Molinella